

› Инструкция

Thule Glide 2
101019XX



СОДЕРЖАНИЕ

1	ВВЕДЕНИЕ				
1.1	Руководство пользователя	04			
1.2	Использование коляски	04			
1.3	Характеристики	04			
1.4	Хранение	04			
2	БЕЗОПАСНОСТЬ				
2.1	Условные обозначения и инструкции	05			
2.2	Общие правила техники безопасности	05			
3	ПОДГОТОВКА К ИСПОЛЬЗОВАНИЮ				
3.1	Детали в комплекте	07			
3.2	Раскладывание коляски	08			
3.3	Складывание коляски	09			
3.4	Установка колес	10			
3.5	Демонтаж колес	10			
3.6	Установка переднего колеса	11			
4	ИСПОЛЬЗОВАНИЕ И ХАРАКТЕРИСТИКИ				
4.1	Установка стояночного тормоза	12			
4.2	Размещение ребенка и ремень безопасности	13			
4.3	Выравнивание переднего колеса	14			
4.4	Регулировка ручки	14			
4.5	Регулировка откидного кресла	15			
4.6	Использование предохранительного браслета	16			
4.7	Использование навеса	16			
5	ДОПОЛНИТЕЛЬНАЯ ИНФОРМАЦИЯ				
5.1	Аксессуары	18			
5.2	Обслуживание и уход	18			
5.3	Хранение	19			
5.4	Износ элементов	19			

1 ВВЕДЕНИЕ

Благодарим вас за выбор Thule Glide 2. Ваша новая коляска отличается качеством, безопасностью и удобством.

ОБРАТИТЕ ВНИМАНИЕ:

Компания Thule сохраняет все права на настоящее руководство пользователя. Не разрешается копирование, распространение и несанкционированное использование текста, деталей или иллюстраций из данного руководства в коммерческих целях. Также не разрешается его передача третьим лицам. Руководство по использованию данной коляски можно скачать на сайте www.thule.com. Составлению данного руководства уделялось большое внимание. Если вы все же обнаружите какие-либо ошибки, мы будем признательны, если вы сообщите нам о них.

1.1 НАЗНАЧЕНИЕ РУКОВОДСТВА ПО ЭКСПЛУАТАЦИИ

Для кого предназначено данное руководство?

Данное руководство предназначено для покупателей и пользователей колясок, которые отвечают за их содержание в надлежащем состоянии, техническое обслуживание и ремонт.

1.2 ИСПОЛЬЗОВАНИЕ КОЛЯСКИ

Использование по назначению

Данная коляска предназначена для прогулок с детьми в светлое время суток по тротуарам и гладким дорогам. Багаж можно перевозить в специальных грузовых сумках, если ребенок в коляске не подвергается при этом риску.

Если детская коляска используется в условиях плохой видимости, в сумерках или в темное время суток, настоятельно рекомендуется использование набора со светодиодными элементами.







Рекомендуется следовать данному руководству по эксплуатации и выполнять все предписанные эксплуатационные требования.

Запрещенное использование

Любое использование, не оговоренное выше, не рекомендуется. В первую очередь не рекомендуется размещение в коляске животных вместе с ребенком, использование данной коляски на бездорожной местности, использование в коммерческих целях, перегрузка, превышение скорости, неправильный ремонт и модификация. Производитель не несет ответственности за повреждения в результате нерекондованного использования — риск за такое использование берет на себя пользователь.

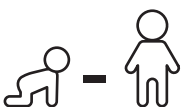
1.3 ХАРАКТЕРИСТИКИ

Thule Glide 2

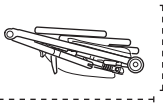
	
	6 m - 4 y
	22 kg 49 lbs
	34 kg 75 lbs
	111 cm 43.7 inch
	93.5 x 58 x 33 cm 36.8 x 22.8 x 9 inch

1.4 ХРАНЕНИЕ

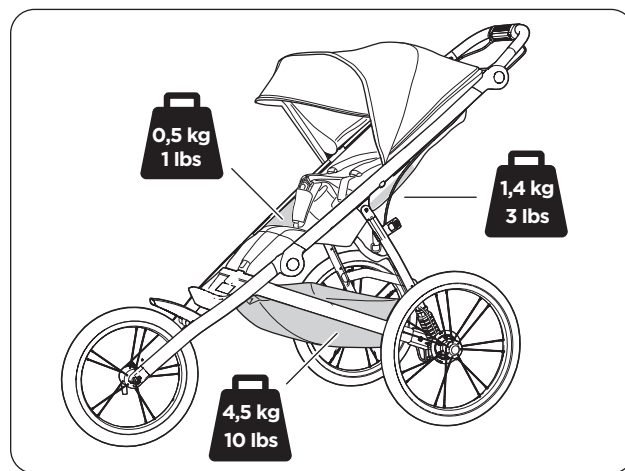

ПРЕДУПРЕЖДЕНИЕ

Максимальная грузоподъемность багажного отделения — 4,5 кг.

Максимальная грузоподъемность заднего сетчатого кармана — 1,4 кг.

Максимальная грузоподъемность бокового сетчатого кармана — 0,5 кг.

2 БЕЗОПАСНОСТЬ

Безопасное использование данной детской коляски имеет первостепенное значение. Поэтому важно, чтобы вы ознакомились с правилами техники безопасности, обозначенными в данном руководстве, и следовали им каждый раз, когда используете детскую коляску.

2.1 УСЛОВНЫЕ ОБОЗНАЧЕНИЯ И ИНСТРУКЦИИ

В данном руководстве используются предупреждения и замечания, чтобы выделить информацию по безопасности и оптимальному использованию.



ПРЕДУПРЕЖДЕНИЕ

В предупреждениях представлены инструкции по безопасному использованию детской коляски Thule. Невыполнение данных инструкций может привести к несчастному случаю, серьезным повреждениям или смерти для вас и (или) вашего пассажира (пассажира).

ПРИМЕЧАНИЕ

В примечаниях представлены дополнительные инструкции для облегчения использования продукта.

2.2 ОБЩИЕ ПРАВИЛА ТЕХНИКИ БЕЗОПАСНОСТИ

- Важно: сохраните данное руководство для дальнейшего использования.
- Безопасность вашего ребенка может быть под угрозой, если вы не следуете данным указаниям.
- Никогда не оставляйте ребенка без присмотра.
- Всегда ставьте коляску на стояночный тормоз, когда останавливаете коляску.
- Не сажайте в коляску больше детей, чем указано в данном руководстве, и не превышайте ограничения по массе багажа.
- При превышении рекомендованной производителем нагрузки коляска становится неустойчивой.
- Не используйте данную коляску для детей, масса которых превышает указанное максимальное значение.

- Пользователь данной детской коляски должен осознавать опасности, связанные с воздействием внешних факторов, таких как переохлаждение и перегрев. Такие опасности возникают в результате сниженной подвижности детей при длительном воздействии низких температур или при длительном пребывании на улице при теплой погоде без надлежащей вентиляции или пополнения запаса жидкости в организме.
- Следите за тем, чтобы части тела ребенка, его одежда, шнурки и игрушки не соприкасались с движущимися частями коляски.
- Будьте внимательны при складывании и раскладывании данной детской коляски, чтобы не защемить пальцы. Убедитесь, что дети не достают до движущихся частей; в противном случае они могут пораниться.
- Не устанавливайте автокресло или другие приспособления, не одобренные Thule, внутрь данной коляски.
- Используйте только багажные изделия, одобренные Thule. В противном случае данная детская коляска станет неустойчивой.
- Не используйте какие-либо аксессуары, не одобренные Thule.
- Не используйте растворители для химической чистки данной детской коляски; используйте только мягкое мыло и воду.
- Не вносите изменений в конструкцию данной коляски.
- Не используйте данную детскую коляску вблизи открытого огня.
- Перед использованием детской коляски Thule внимательно ознакомьтесь с данным руководством.
- Количество детей в коляске не должно превышать норму, установленную производителем.
- Использование любых аксессуаров и запасных деталей, не одобренных компанией Thule, может представлять опасность.
- Это транспортное средство не заменяет детскую кровать. Для сна ребенку требуется коляска-люлька или кровать соответствующего размера.



ПРЕДУПРЕЖДЕНИЕ

- Не разрешайте ребенку играть с данным продуктом.
- Чтобы предотвратить серьезные травмы из-за падения или выскальзывания ребенка из коляски, всегда используйте ремень безопасности.
- Данный продукт не подходит для катания на коньках.
- Данный продукт не подходит для занятий бегом, если переднее колесо не заблокировано или не используется специальный набор для бега Thule.
- Любой груз, прикрепленный к ручке, влияет на устойчивость детской коляски.

3 ПОДГОТОВКА К ИСПОЛЬЗОВАНИЮ

3.1 ДЕТАЛИ В КОМПЛЕКТЕ

Убедитесь, что в упаковке присутствуют следующие предметы:

- A Коляска
- B 2 задних колеса
- C 1 переднее колесо

ПРИМЕЧАНИЕ

Храните коляску и ее компоненты в сухом безопасном месте, чтобы обеспечить ее сохранность в отличном состоянии.

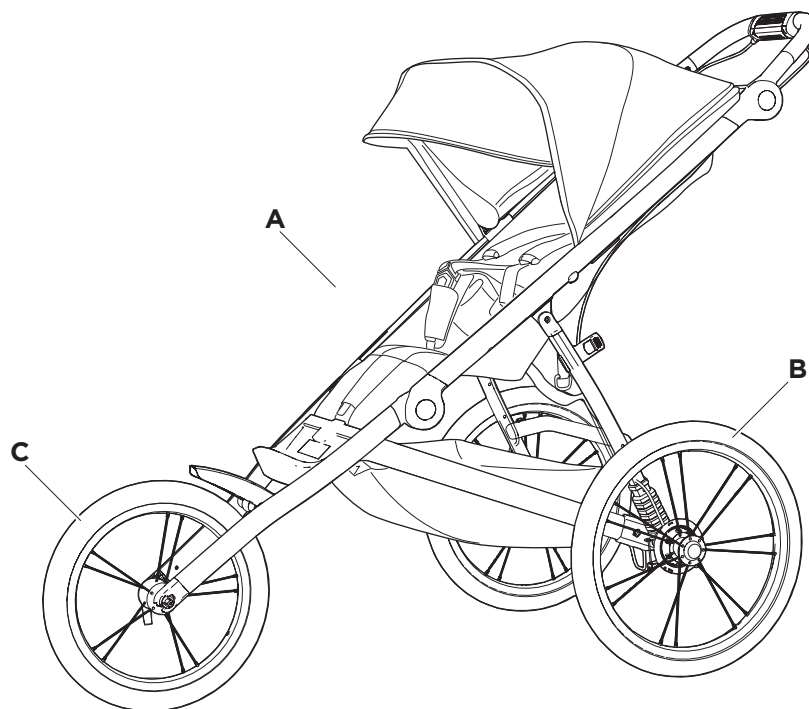

3.2 РАСКЛАДЫВАНИЕ КОЛЯСКИ

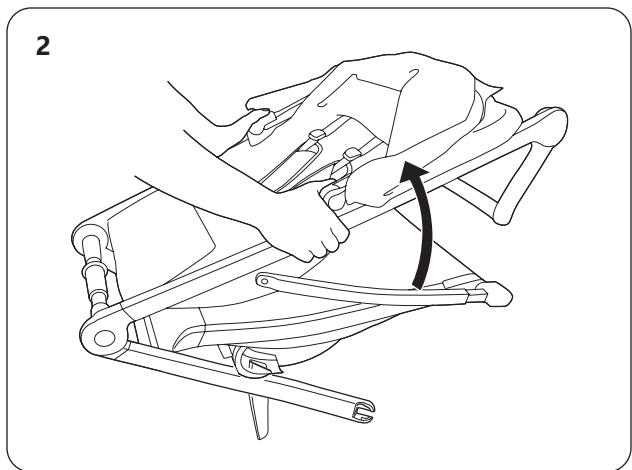
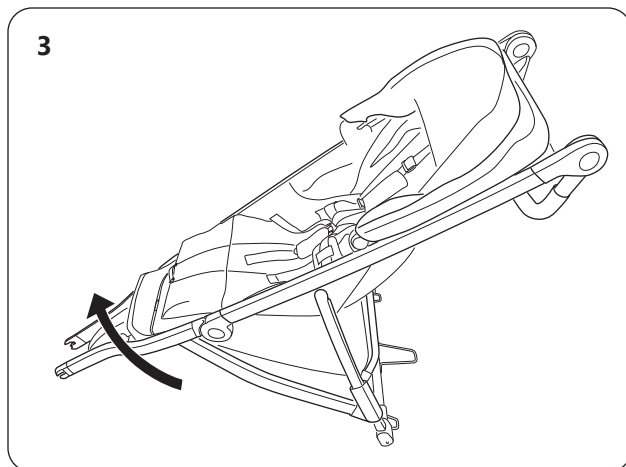
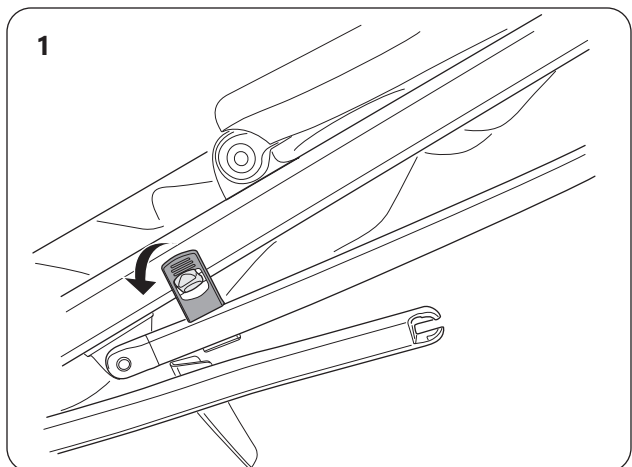

- A. Расстегните ремешок-держатель (см. Рис. 1).
- B. Выдвиньте верхнюю раму из коляски (см. Рис. 2).
- C. Толкните переднюю раму коляски вверх до щелчка (см. Рис. 3).



ПРЕДУПРЕЖДЕНИЕ

Перед использованием коляски убедитесь, что все замыкающие приспособления застегнуты.

3.3 СКЛАДЫВАНИЕ КОЛЯСКИ

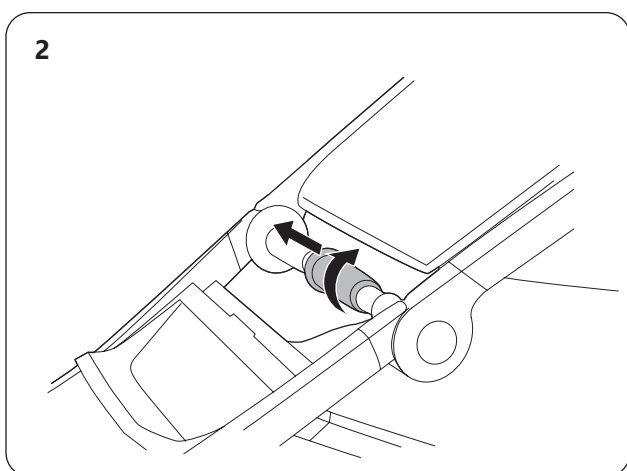
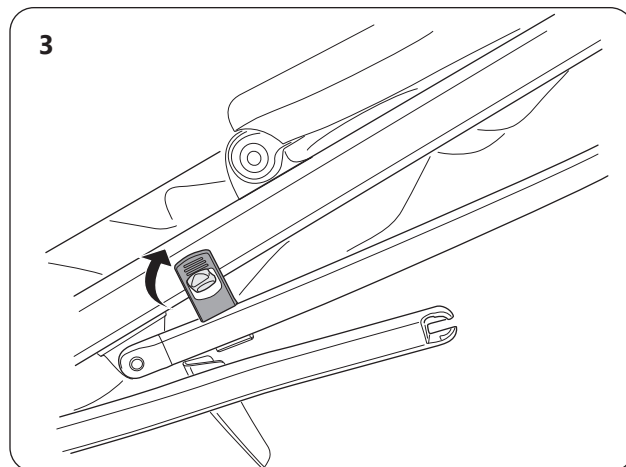
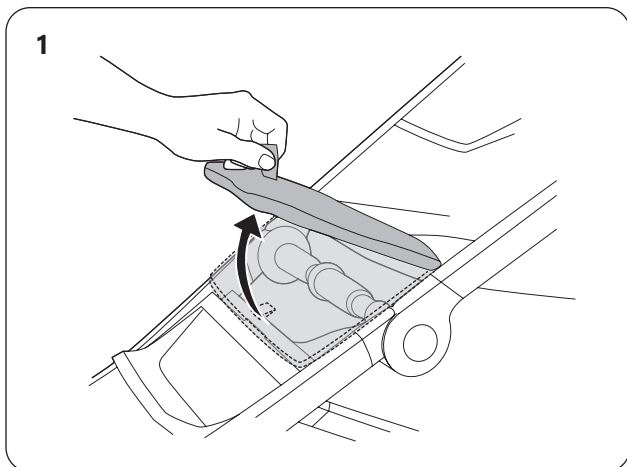

- A. Откройте переднюю крышку (см. Рис. 1).
- B. Сдвиньте и затем поверните ручку для складывания, пока рама не сложится (см. Рис. 2).
- C. Если переднее колесо снято, сложите крыло: сдвиньте вправо и толкните вниз.
- D. Застегните ремешок-держатель (см. Рис. 3).



ПРЕДУПРЕЖДЕНИЕ

Будьте внимательны при складывании и раскладывании данной детской коляски, чтобы не защемить пальцы. Убедитесь, что дети не достают до движущихся частей; в противном случае они могут пораниться. Чтобы избежать ранений, не разрешайте ребенку приближаться к коляске при ее складывании и раскладывании.

3.4 УСТАНОВКА КОЛЕС

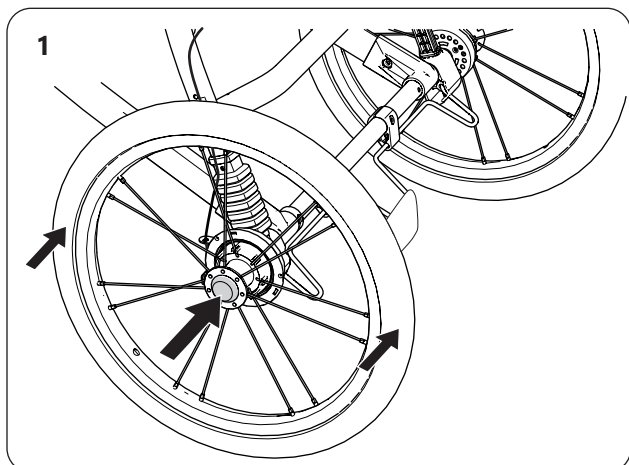

- A. Нажмите и удерживайте кнопку быстрого съема колеса (см. Рис. 1).
- B. Вставьте ось колеса в ось коляски.
- C. Отпустите кнопку быстрого съема колеса.
- D. Надавите на колесо, так чтобы оно полностью наделось на ось коляски.
- E. Убедитесь, что колесо надежно закреплено, резко потянув за него.
- F. Повторите ту же процедуру с другим колесом.
- G. Используя шинный манометр, проверьте давление воздуха в каждой шине. Минимальное рекомендованное давление составляет 1,4 бара, а максимальное — 1,7 бара. Если по крайней мере в одном колесе давление воздуха слишком низкое, накачайте колеса велосипедным насосом.

3.5 ДЕМОНТАЖ КОЛЕС

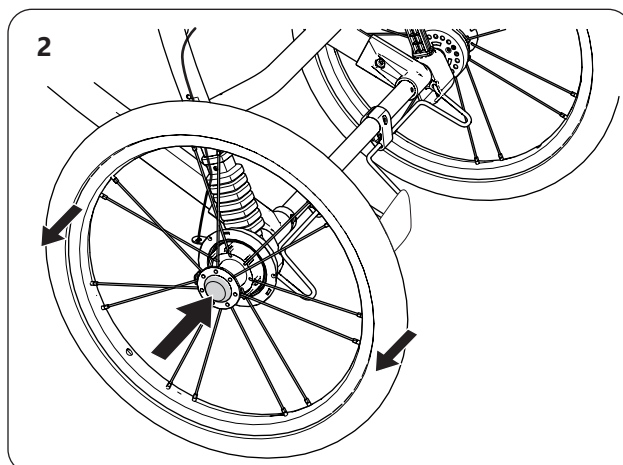

- A. Нажмите и удерживайте кнопку быстрого съема колеса (см. Рис. 2).
- B. Снимите колесо с оси коляски.
- C. Повторите ту же процедуру с другим колесом.



ПРЕДУПРЕЖДЕНИЕ

Перед поездкой убедитесь, что оба колеса надежно закреплены на оси коляски.

3.6 УСТАНОВКА ПЕРЕДНЕГО КОЛЕСА

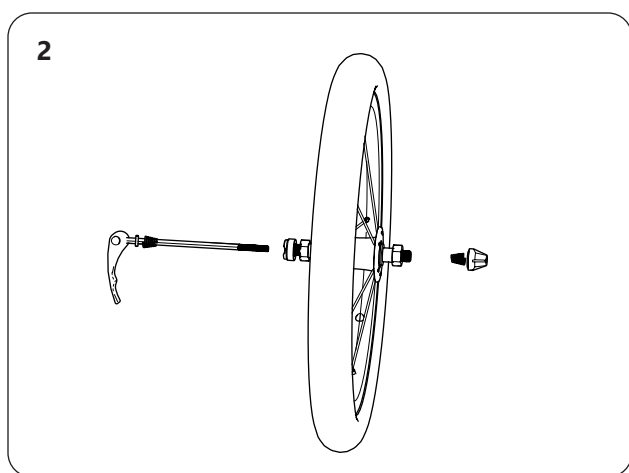
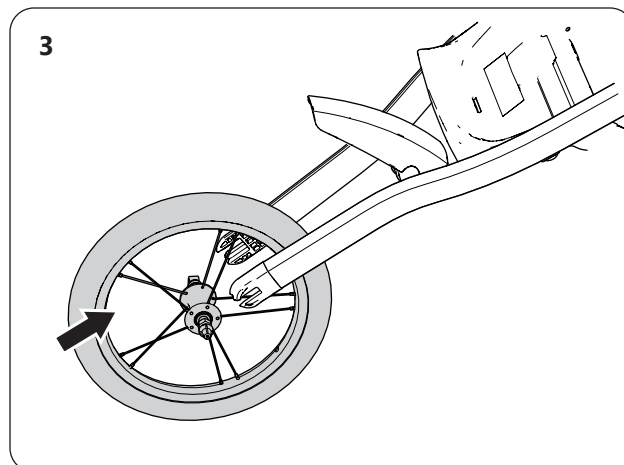
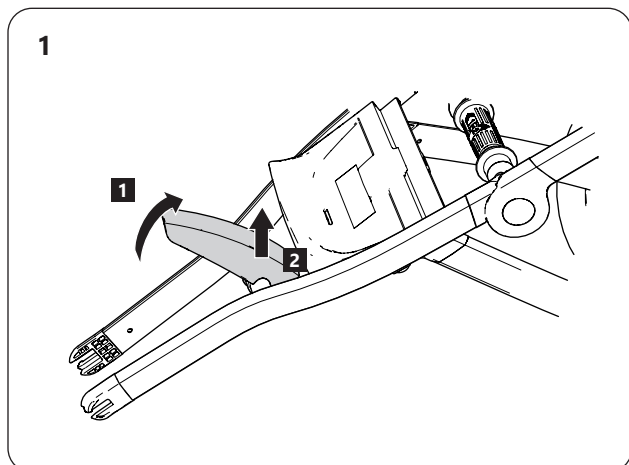

- A. Разложите крыло: поднимите его и сдвиньте в сторону до щелчка (см. Рис. 1).
- B. Вставьте быстросъемный зажим колеса в переднее колесо (см. Рис. 2).
 - i. Открутите и снимите быстросъемную ручку.
 - ii. Снимите одну из пружин.
 - iii. Вставьте быстросъемный зажим колеса в колесо для пробежки.
 - iv. Верните пружину на быстросъемный зажим колеса узким концом внутрь, к переднему колесу.
 - v. Верните на место и затяните быстросъемную головку.
- C. Установите переднее колесо в колесные прорези (см. Рис. 3).
 - i. Затяните пальцами быстросъемную головку.



ПРЕДУПРЕЖДЕНИЕ

Обязательно проверьте, правильно ли установлен зажим. Неправильно затянутый быстросъемный зажим может привести к потере переднего колеса.

4

ИСПОЛЬЗОВАНИЕ И ХАРАКТЕРИСТИКИ

4.1 УСТАНОВКА СТОЯНОЧНОГО ТОРМОЗА

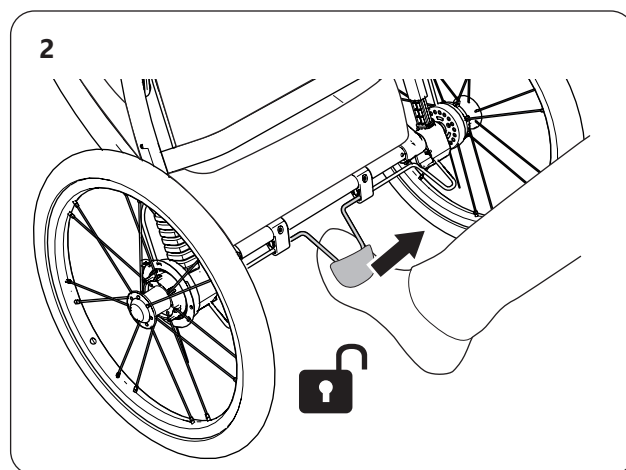
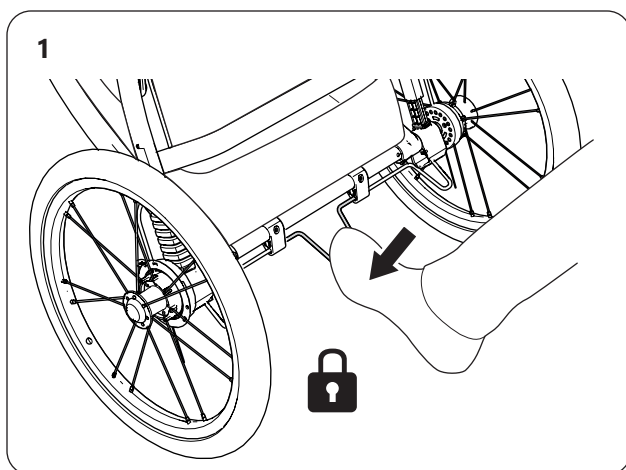

- A. Надавите на красную педаль, чтобы поставить коляску на стояночный тормоз (см. Рис. 1).
- Б. Всегда проверяйте исправность стояночного тормоза — коляска не должна ехать ни вперед, ни назад.
- В. Выжмите красную педаль, чтобы освободить стояночный тормоз (см. Рис. 2).



ПРЕДУПРЕЖДЕНИЕ

Никогда не оставляйте ребенка в коляске Thule без присмотра.

При посадке детей в коляску и высадке из коляски необходимо зафиксировать ее с помощью стояночного тормоза.

ПРИМЕЧАНИЕ

Стояночный тормоз не требует настройки.

4.2 РАЗМЕЩЕНИЕ РЕБЕНКА И РЕМЕНЬ БЕЗОПАСНОСТИ

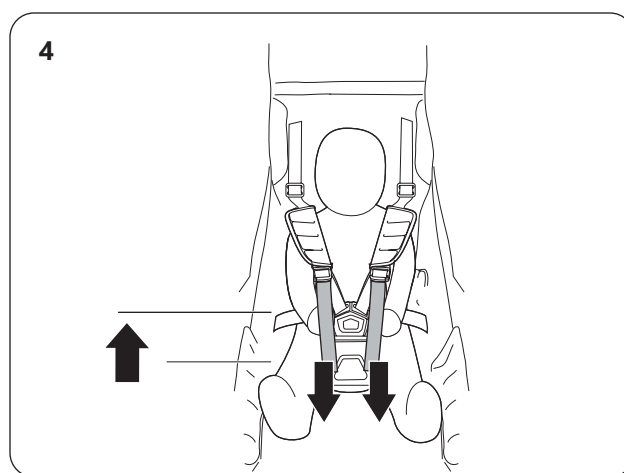
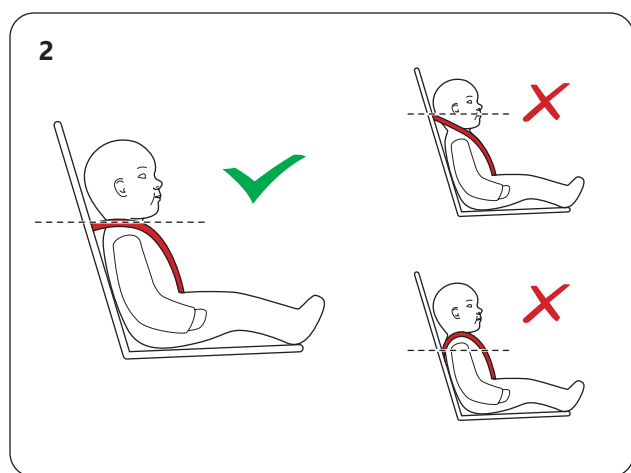
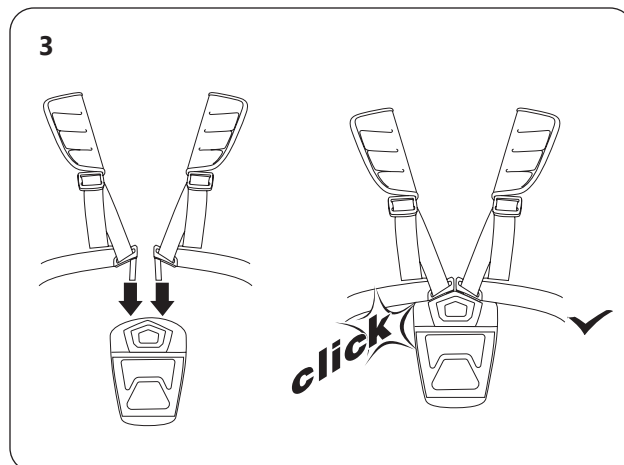
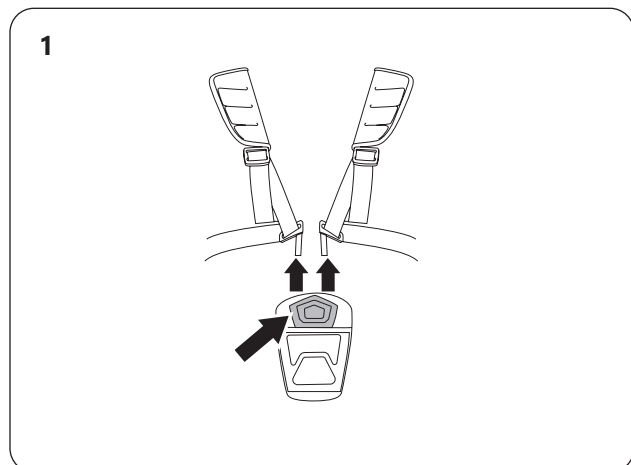

- А. Нажмите стояночный тормоз.
- Б. Ослабьте все ремни.
- В. Расстегните пряжку пахового ремня на плечевом удерживающем устройстве, нажав на красные кнопки и сжав края пряжки (см. Рис. 1).
- Г. Посадите ребенка или детей в коляску.
- Д. Переместите регулятор высоты плечевого ремня безопасности, расположенный на вертикальных ремнях спинки сидения, на высоту плеч ребенка или детей (см. Рис. 2).
- Е. Поднимите паховый ремень и вставьте две пряжки плечевых ремней в пряжку пахового ремня.
- Ж. Плотно застегните два плечевых ремня, потянув вниз их свободные концы. Убедитесь в отсутствии расшатанности в удерживающей системе на груди и плечах ребенка. Убедитесь, что плечевые подушки расположены на плечах возле шеи (см. Рис. 4).



ПРЕДУПРЕЖДЕНИЕ

Данное кресло не подходит для детей младше 6 месяцев. Для детей младше 6 месяцев необходимо использовать аксессуары Thule для малышей.

Обязательно используйте ремни безопасности.

Перед использованием проверяйте, правильно ли закреплены все крепления корпуса коляски или автомобильного кресла.

4.3 ВЫРАВНИВАНИЕ ПЕРЕДНЕГО КОЛЕСА

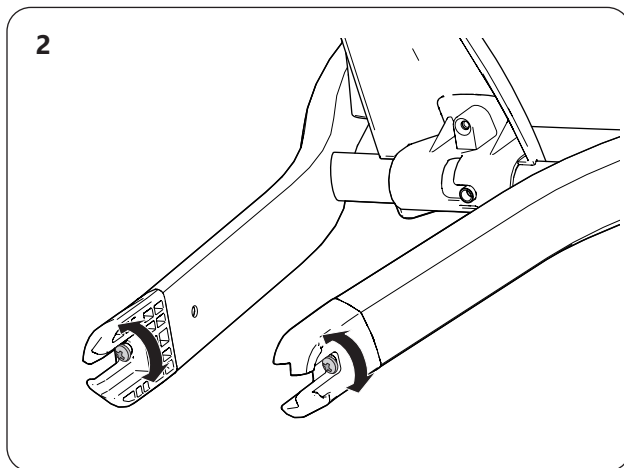
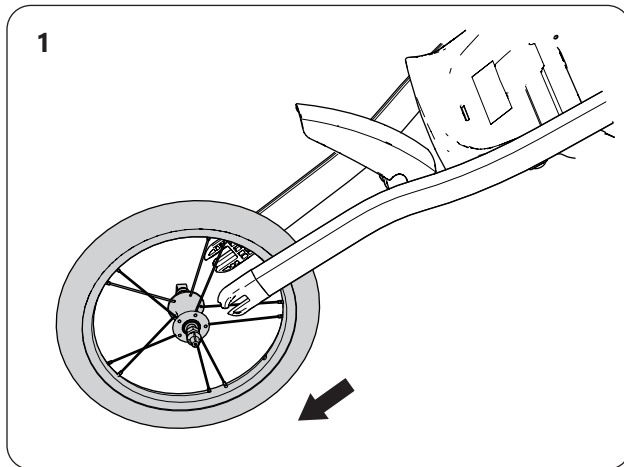

- А. Снимите переднее колесо с колесной прорези (см. Рис. 1).
- Б. Ослабьте регулировочный винт, чтобы повернуть колесо в сторону регулировки (см. Рис. 2).

4.4 РЕГУЛИРОВАНИЕ РУЧКИ

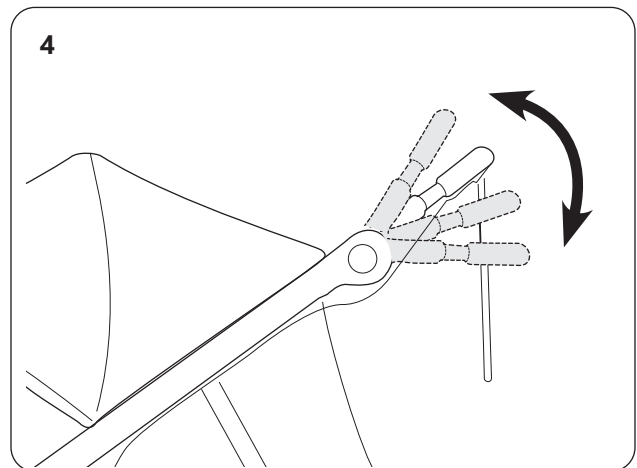
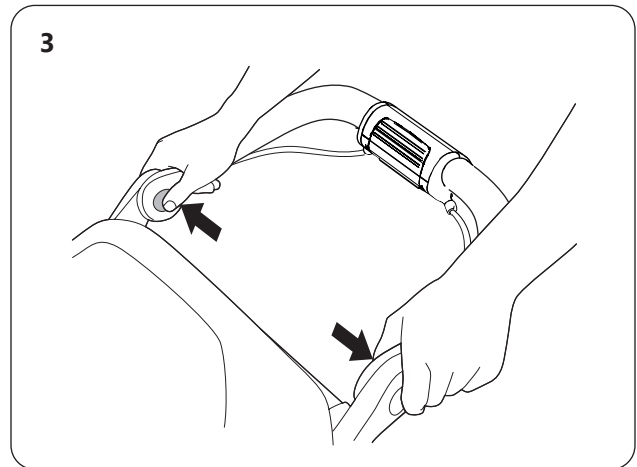

- А. Нажмите кнопки открывания (см. Рис. 3).
- Б. Поверните ручку в удобное положение (см. Рис. 4).

4.5 РЕГУЛИРОВКА ОТКИДНОГО КРЕСЛА

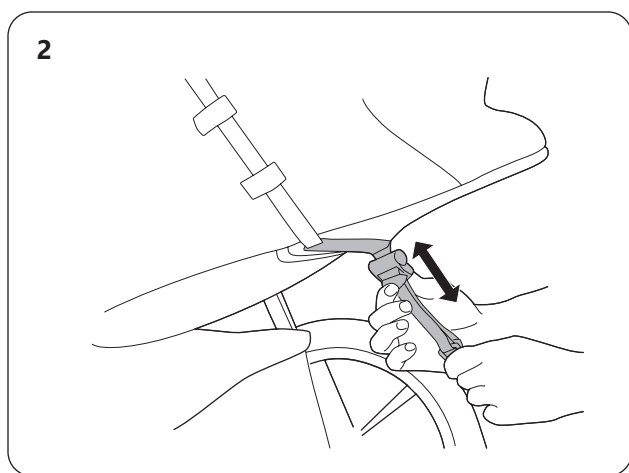
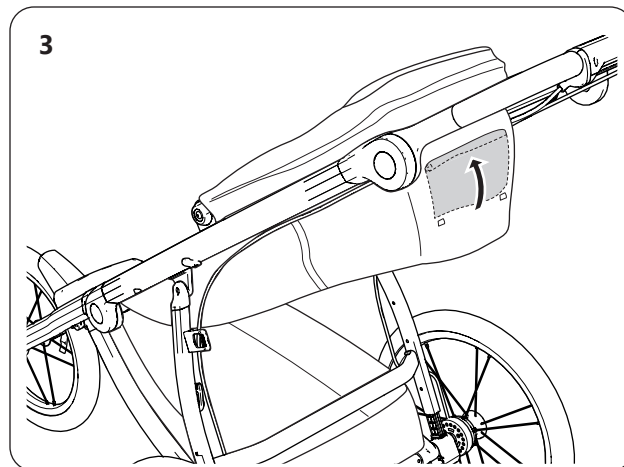
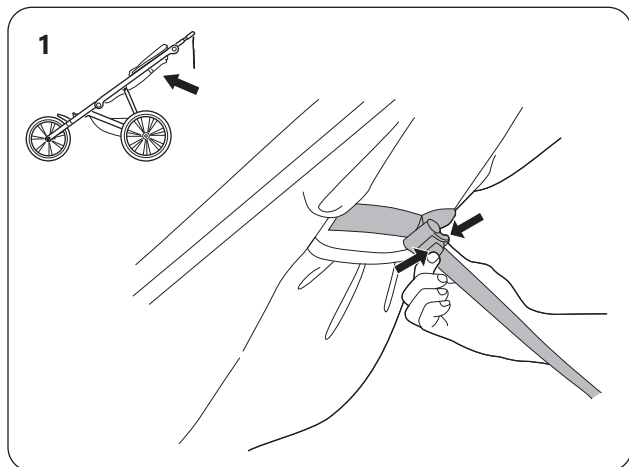

- А. Нажмите стояночный тормоз.
- Б. Сожмите регулировочный зажим (см. Рис. 1).
- В. Переместите регулировочный зажим на спинке сидения вверх или вниз по ремню, чтобы отрегулировать наклон спинки (см. Рис. 2).
- Г. Открытие вентиляционного отверстия: когда кресло откинута, откройте вентиляционное отверстие на спинке, скатайте и уберите его в карман наверху (см. Рис. 3).

4.6 ИСПОЛЬЗОВАНИЕ ПРЕДОХРАНИТЕЛЬНОГО БРАСЛЕТА

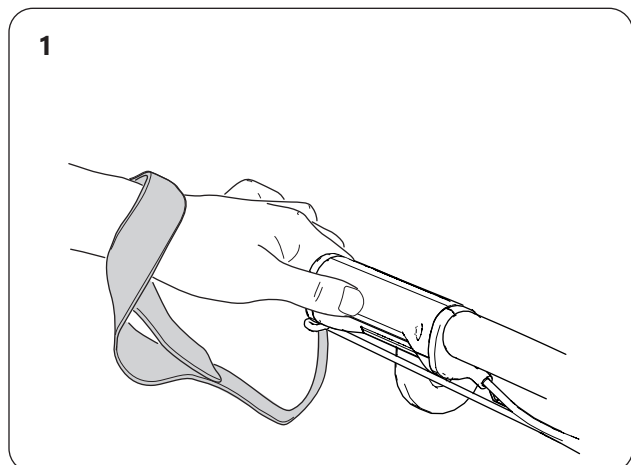

- А. Оберните петлей свободный конец предохранительного браслета вокруг своей кисти, чтобы случайно не отпустить коляску (см. Рис. 1).

4.7 ИСПОЛЬЗОВАНИЕ НАВЕСА

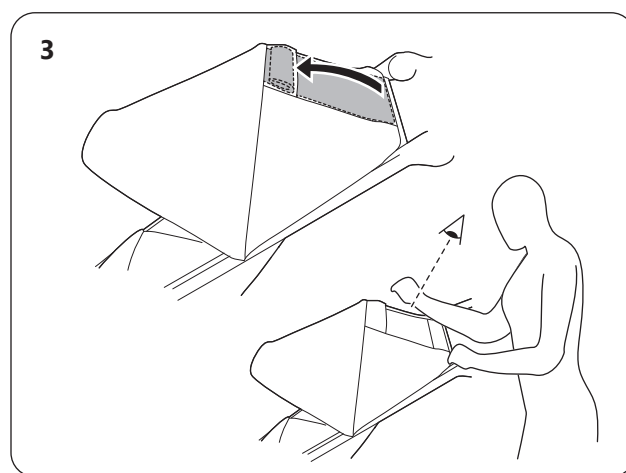
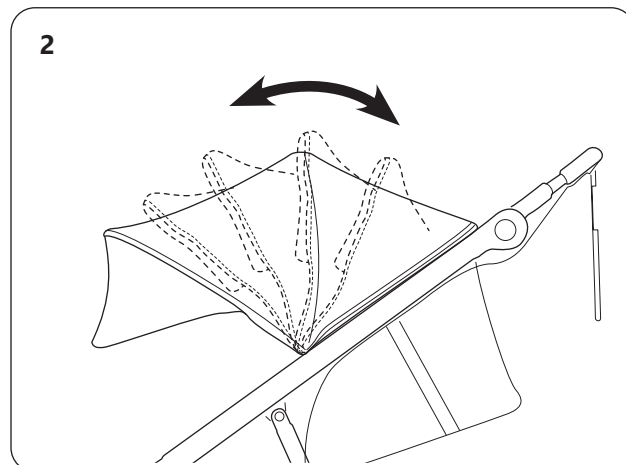

- А. Чтобы затенить коляску, опустите навес (см. Рис. 2).
Б. Чтобы открыть верхнее окно, открепите липучку и закатайте навес в карман наверху (см. Рис. 3).

5 ДОПОЛНИТЕЛЬНАЯ ИНФОРМАЦИЯ

5.1 АКССУАРЫ

Для колясок Thule существует большое количество аксессуаров:

- Thule Organizer Sport
- Thule Bottle Cage
- Thule Urban Glide Bumper Bar
- Thule Urban Glide Rain Cover
- Thule Urban Glide Mesh Cover
- Thule Footmuff Sport
- Thule Urban Glide Snack Tray

Для получения дополнительных сведений свяжитесь с местным дилером или посетите наш сайт www.thule.com.

5.2 ОБСЛУЖИВАНИЕ И УХОД

Регулярно проверяйте детскую коляску Thule и аксессуары на наличие повреждений и признаков износа.

Металлические части

Проверяйте металлические части на наличие вмятин и трещин. Не используйте детскую коляску, если какой-либо металлический компонент треснул или поврежден.

Крепления

Регулярно проверяйте коляску на наличие согнутых, сломанных, потерянных или ослабленных креплений. Затяните ослабленные крепления и замените поврежденные или утерянные.

Ткань

Регулярно проверяйте ткань на наличие дыр, износов или других признаков повреждения.

Колеса

Чистите оси колес и наносите смазку или масло на движущиеся части. Проверяйте колеса как минимум один раз в год. Настоятельно рекомендуется раз в год отвозить коляску в уполномоченную сервисную организацию, чтобы поддерживать ее в наилучшем состоянии. Регулярно мойте коляску теплой водой и мягким мылом. Не используйте агрессивные моющие средства и растворители.



ПРЕДУПРЕЖДЕНИЕ

Надлежащее обслуживание коляски Thule поможет обеспечить ее эффективность и безопасность.

5.3 ХРАНЕНИЕ

Храните детскую коляску, дополнительные наборы и аксессуары в сухом месте, защищенном от прямых солнечных лучей. Если возможно, подвесьте коляску над полом. Перед помещением на хранение коляску необходимо высушить для предотвращения появления плесени и микробов.

5.4 ИЗНОС ЭЛЕМЕНТОВ

Данная детская коляска обладает высокой износостойкостью и может служить на протяжении длительного периода времени. Срок службы коляски зависит от ряда факторов.

Частота использования и пробег

Чем чаще используется коляска Thule и чем большее расстояние проходит, тем больше она изнашивается.

Обслуживание и уход

Содержание коляски Thule в чистоте и хорошее обслуживание — важные факторы поддержания ее в хорошем состоянии.

Хранение

Надлежащее хранение коляски Thule уменьшит ее износ, особенно износ ткани.

Режим использования

Резкие повороты, быстрое ускорение и торможение увеличивают преждевременный износ компонентов.

Погодные условия

Различные погодные условия по-разному влияют на отдельные компоненты. Прямые солнечные лучи способствуют износу ткани и резиновых колес. Соль в воздухе или на дороге ускоряет износ обода колеса и ткани внизу коляски. Грязь может попасть в движущиеся элементы и способствовать их износу. Преждевременный износ компонентов необязательно свидетельствует о дефекте продукта. То, как используется коляска и как за ней ухаживают, сильно влияет на быстроту ее износа.



Thule Sweden AB, Borggatan 5
335 73 Hillerstorp, SWEDEN

» PART OF THULE GROUP



info@thule.com

© Thule Group 2019. All rights reserved.



www.thule.com